



MANUEL DE L'USAGER

Version 1.0 | 2023-10-02
67009020024SS-MAN

ÉVAPORATEUR HOBBY PRO 2'x4'



Merci d'avoir choisi un évaporateur au bois CDL. Nos 40 années d'expérience au service des acériculteurs garantissent que vous avez acquis un équipement performant et de qualité.

TROUVER L'INFORMATION
Inscrire ces détails pour référence future

Marque : _____

Date d'achat : _____

Numéro de modèle : _____

Numéro de série : _____

TABLE DES MATIÈRES

COMPOSANTES DE BASE INCLUSES ET OPTIONNELLES	4
ASSEMBLAGE ET INSTALLATION DU PRODUIT	5
DÉCOUPAGE DE LA LAINE ET ISOLATION	12
MÉTHODE DE BRIQUETAGE	13
UTILISATION DE L'ÉVAPORATEUR	14
GARANTIE	15

SÉCURITÉ

Un évaporateur au bois peut être un équipement dangereux. Portez toujours des gants et des vêtements à l'épreuve de la chaleur quand vous utilisez un évaporateur. Souvent, des visiteurs viennent à la cabane à sucre. Assurez-vous qu'ils restent à une distance sécuritaire de l'évaporateur, surtout les enfants.

Un évaporateur au bois fonctionne avec du combustible solide (du bois) et produit une chaleur intense au-devant de l'équipement et autour des cheminées. Au moment de positionner votre évaporateur, assurez-vous que le plancher est fait de ciment ou de céramique assez solide pour supporter le poids de l'évaporateur et son contenu. Prévoyez également une distance minimale de 24 po entre les murs et tout le tour de l'évaporateur. Si vous devez le positionner plus près d'un mur, un revêtement résistant à la chaleur devrait être installé sur ce mur. Il est fortement suggéré d'entrer en contact avec votre compagnie d'assurance afin de vous assurer que votre installation respecte toutes les règles de sécurité exigées, car chaque compagnie a des exigences différentes.

COMPOSANTES DE BASE INCLUSES

- Panneaux et porte pour l'assemblage
- Boulonnerie
- Poignée
- Laine de céramique à découper 3 x (23 po x 48 po)
- Coude 90° en acier noir
- 2 tuyaux de 6 po de diamètre en acier noir

COMPOSANTES OPTIONNELLES

NUMÉRO	DESCRIPTION	NUMÉRO	DESCRIPTION
67009021324	ENSEMBLE DE ROUE	67009022024	PANNE DELUXE 24" x 48"
67009021424	PANNE 3 CHEMINS 24" x 48"	67009021724	ENS. 22 BRIQUES À FEU 1-1/4" x 4-1/2" x 9"
67009021524	PANNE FOND PLAT 24" x 48"	670096	PANNE À RECHAUD
670090219	NIVEAU D'EAU	EITC0306	THERMOMÈTRE



67009021324



670090219

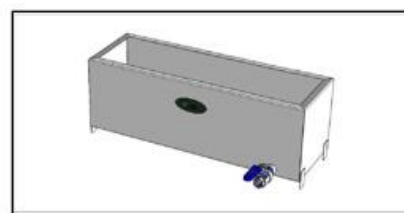

670096

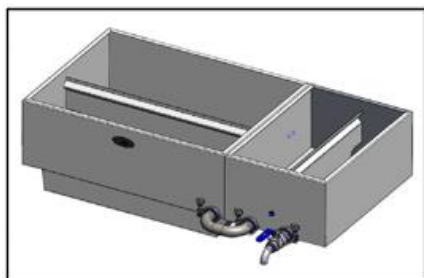

67009022024

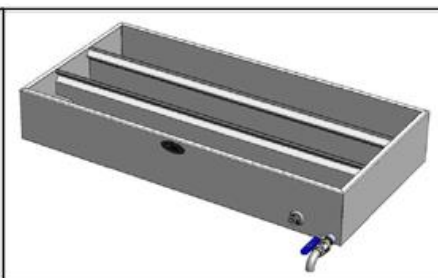

67009021424

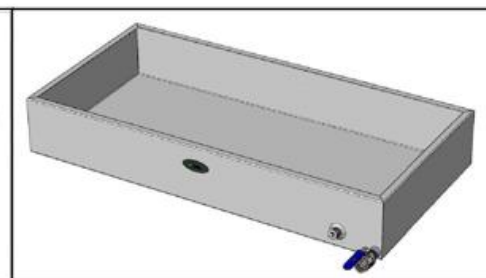

67009021524

ASSEMBLAGE ET INSTALLATION DU PRODUIT

Veillez vous référer aux étapes suivantes pour effectuer un assemblage adéquat.

#	Numéro	QTÉ	Description
1	EVHO-A00039	1	ASSEMBLAGE PLAQUE AVANT HAUT INOX
2	EVHO-P00056	1	PLAQUE ARRIERE INOX
3	EVHO-A00026	1	COLLIER POUR CONDUIT 6PO
4	EVHO-P00057	1	PLAQUE DE COTE INOX
5	EVHO-P00058	2	PLAQUE DE COTE DU BAS INOX
6	EVHO-P00059	1	PLAQUE DE FOND INOX
7	EVHO-P00060	1	PLAQUE CENTRALE INOX
8	EVHO-A00021	1	ASSEMBLAGE PORTE EVAPORATEUR HOBBY
9	670090210	1	COUDE POUR CHEMINEE 90° X 6"
10	670090211	2	SECTION DE CHEMINEE 6" X 36" LONG
11	EVHO-P00062	1	PLAQUE AVANT INT. INOX
12	EVHO-P00063	1	PLAQUE INOX
13	EVHO-P00064	1	PLAQUE DE COTE INOX
14	EVHO-P00087	1	DISQUE DE VENTILATION EVAPORATEUR HOBBY INOX
15	EVHO-P00077	1	PLAQUE TRAP AVANT INOX
16	EVHO-A00040	1	ASSEMBLAGE PLAQUE AVANT BAS INOX
17	EVHO-P00100	3	FER ANGLE
18	BCAI-T051-0750	96	BOULON DE CARR. 5/16-18 X 3/4" SS
19	RFLI-T0375	101	RONDELLE PLATE (INOX) DIA 3/8"
20	RLOI-T0313	96	RONDELLE BLOCAGE (INOX) DIA 5/16"
21	EHEI-T051	96	ECROU HEX. 0NOX) 5/16-18 NC
22	BAUI-T04I-1000	18	VIS AUTO-PERCANTES "TECKS" 1/4 X 1" SS
23	ESTI-T051	1	ECROU DE DEFORMATION (STOVER NUT) (INOX) 5/16-18 NC
24	BHEI-T051-0750	6	BOULON HEX. 5/16-18 X 3/4" SS

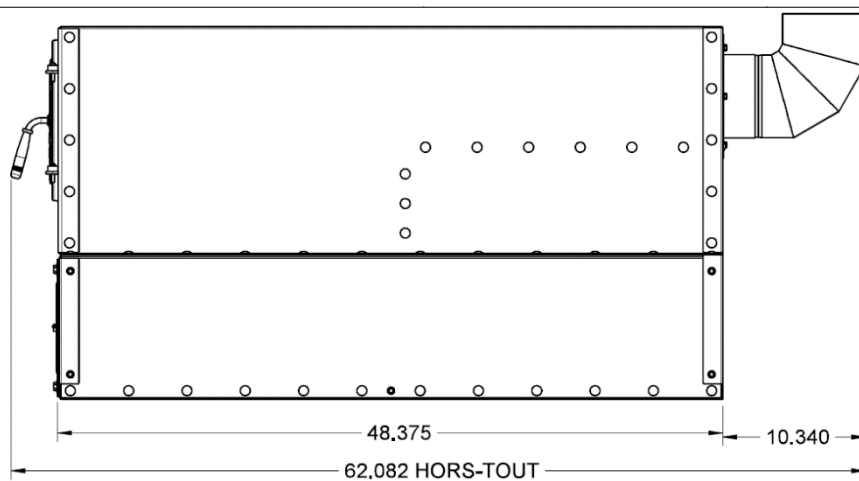
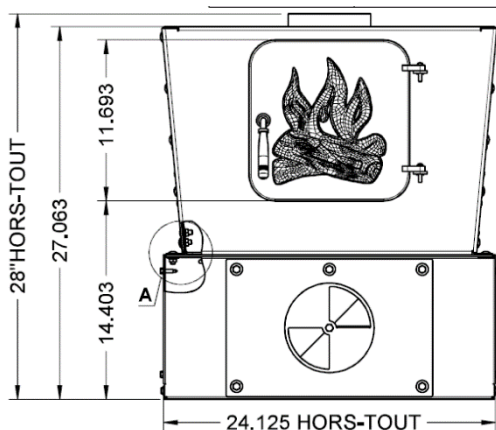

DÉTAIL A
ECHELLE 1 : 2

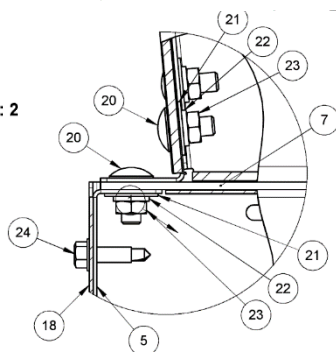

COMPOSANTES

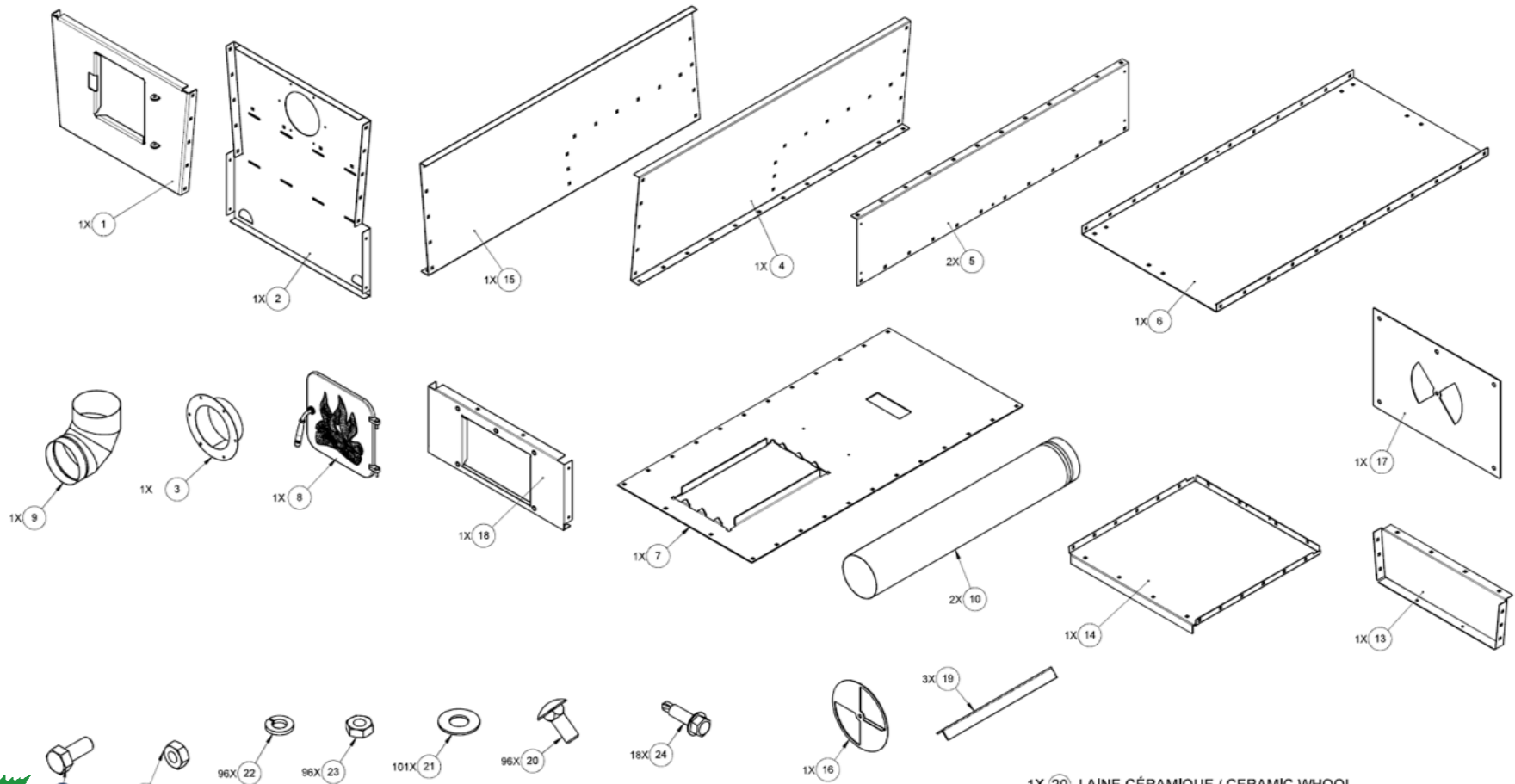

1X (20) LAINE CÉRAMIQUE / CERAMIC WHOOOL
2X (21) BOITE DE LIVRAISON / DELIVERY BOX

ÉTAPE 1

Assemblage de la base de l'évaporateur

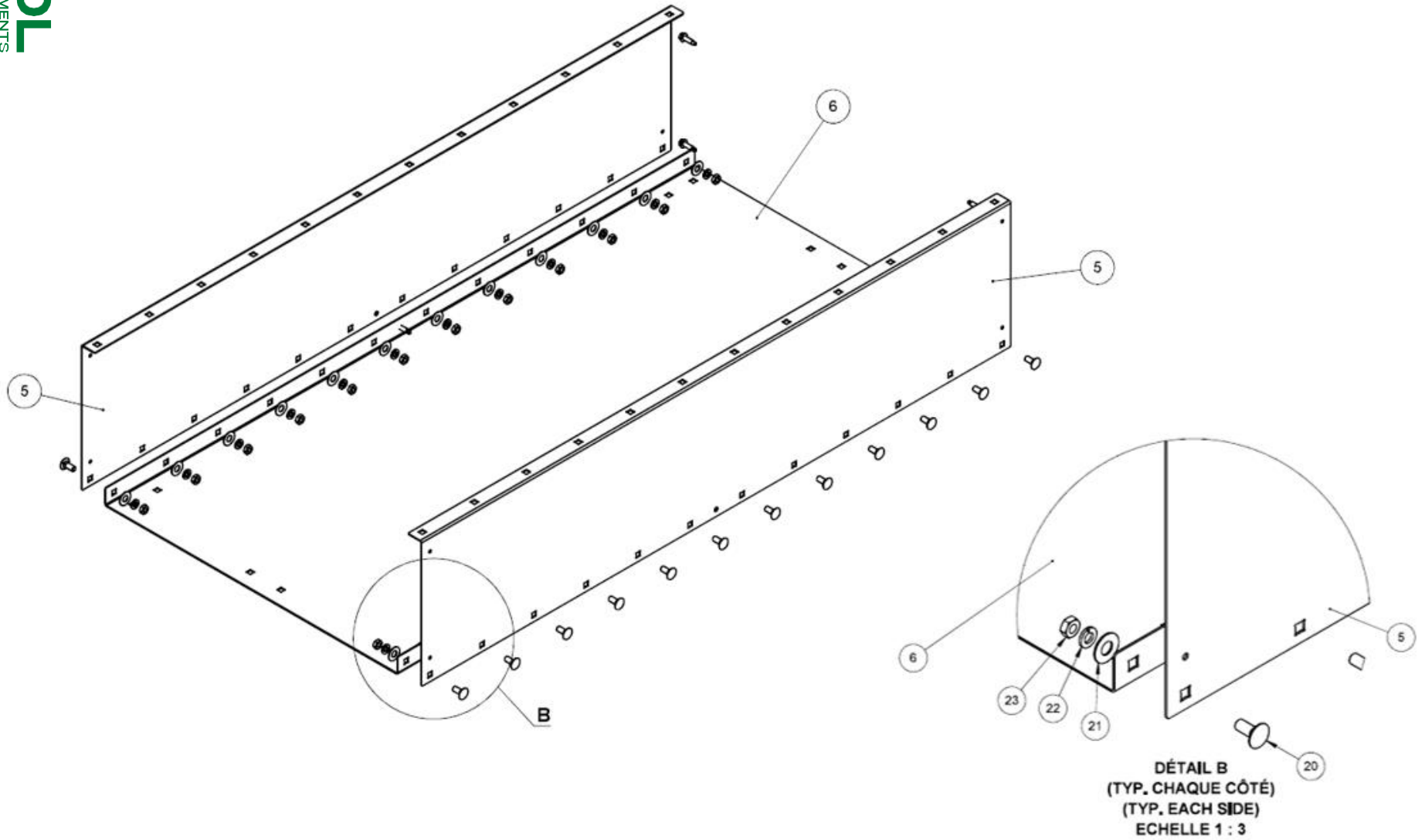

ÉTAPE 2

Assemblage de la base de l'évaporateur

8

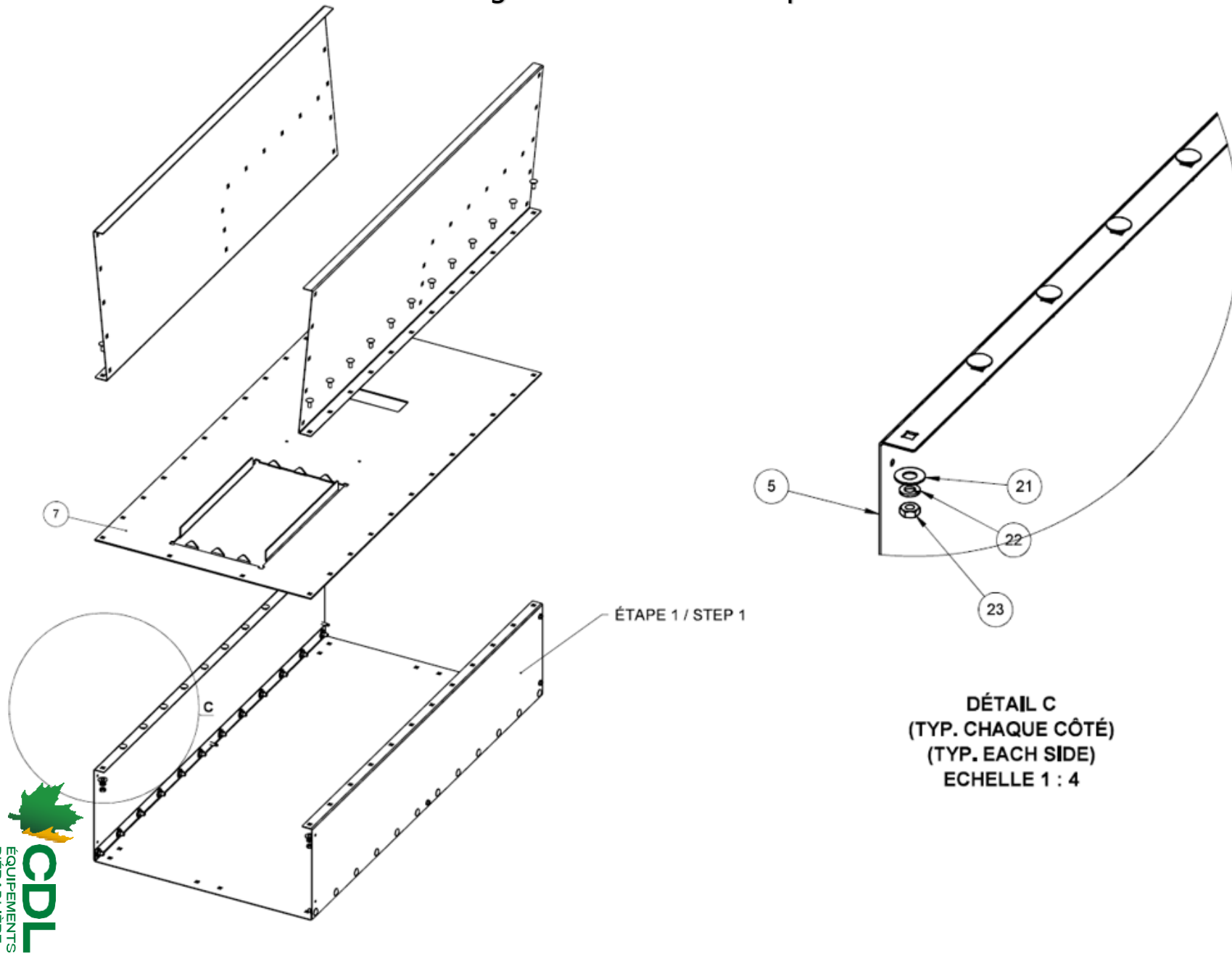

ÉTAPE 3

Assemblage de la base de l'évaporateur

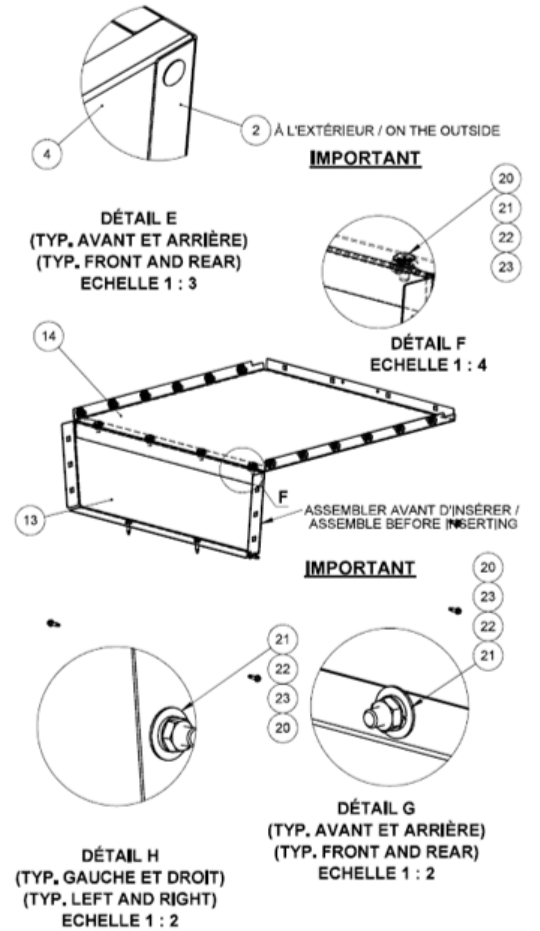
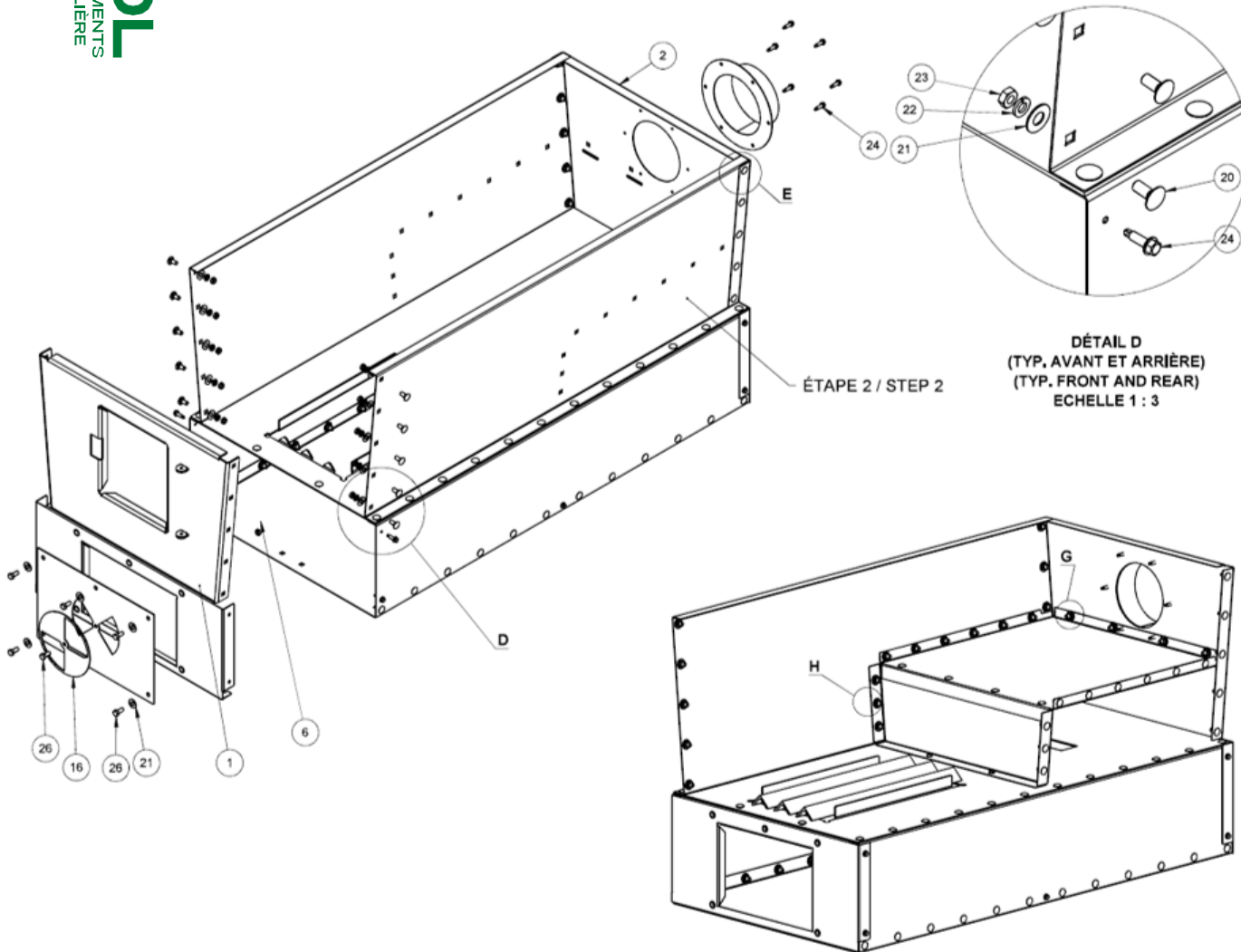

ÉTAPE 4

Installation de la porte et du disque de ventilation

10

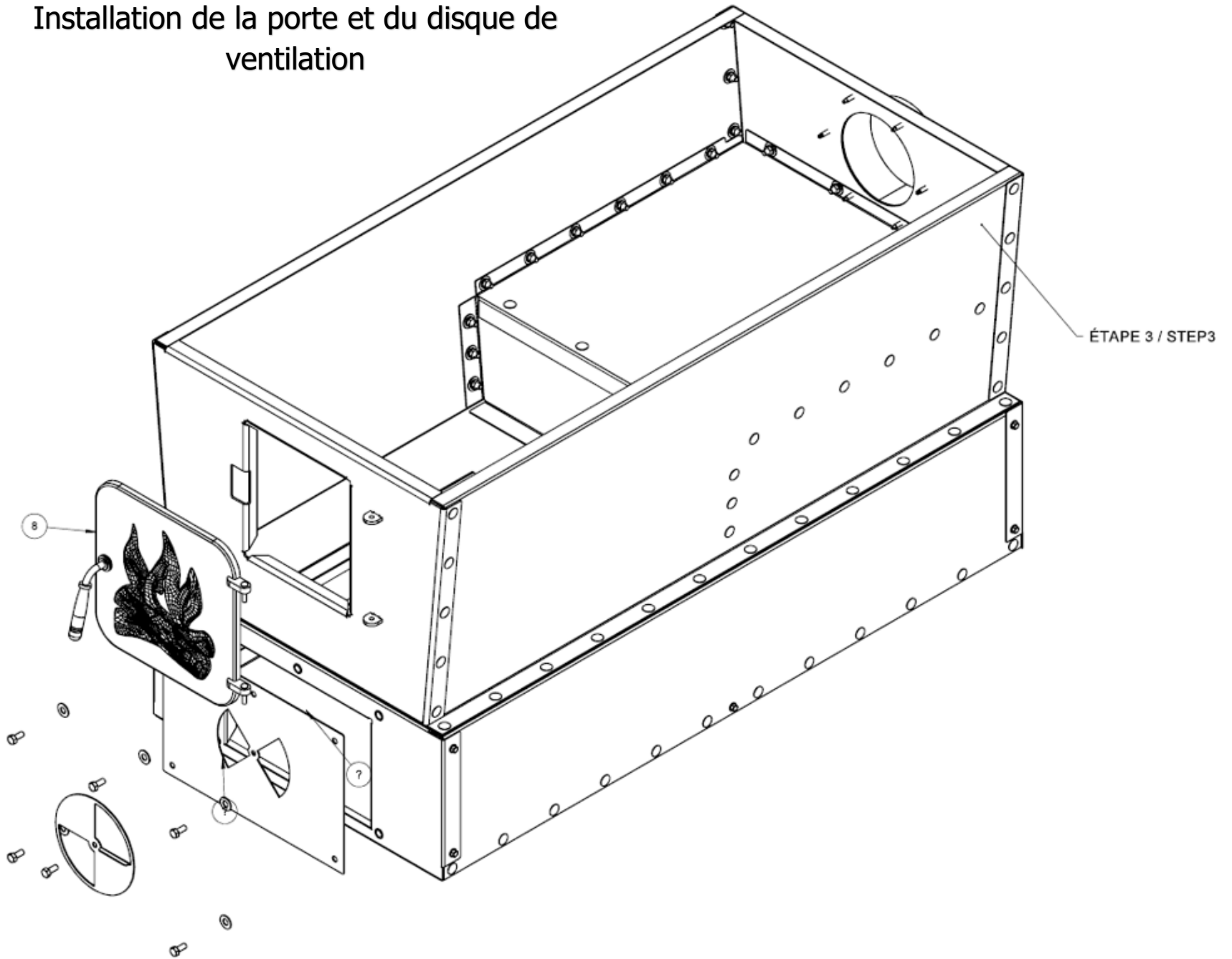

ÉTAPE 5

Installation de la cheminée et des grilles

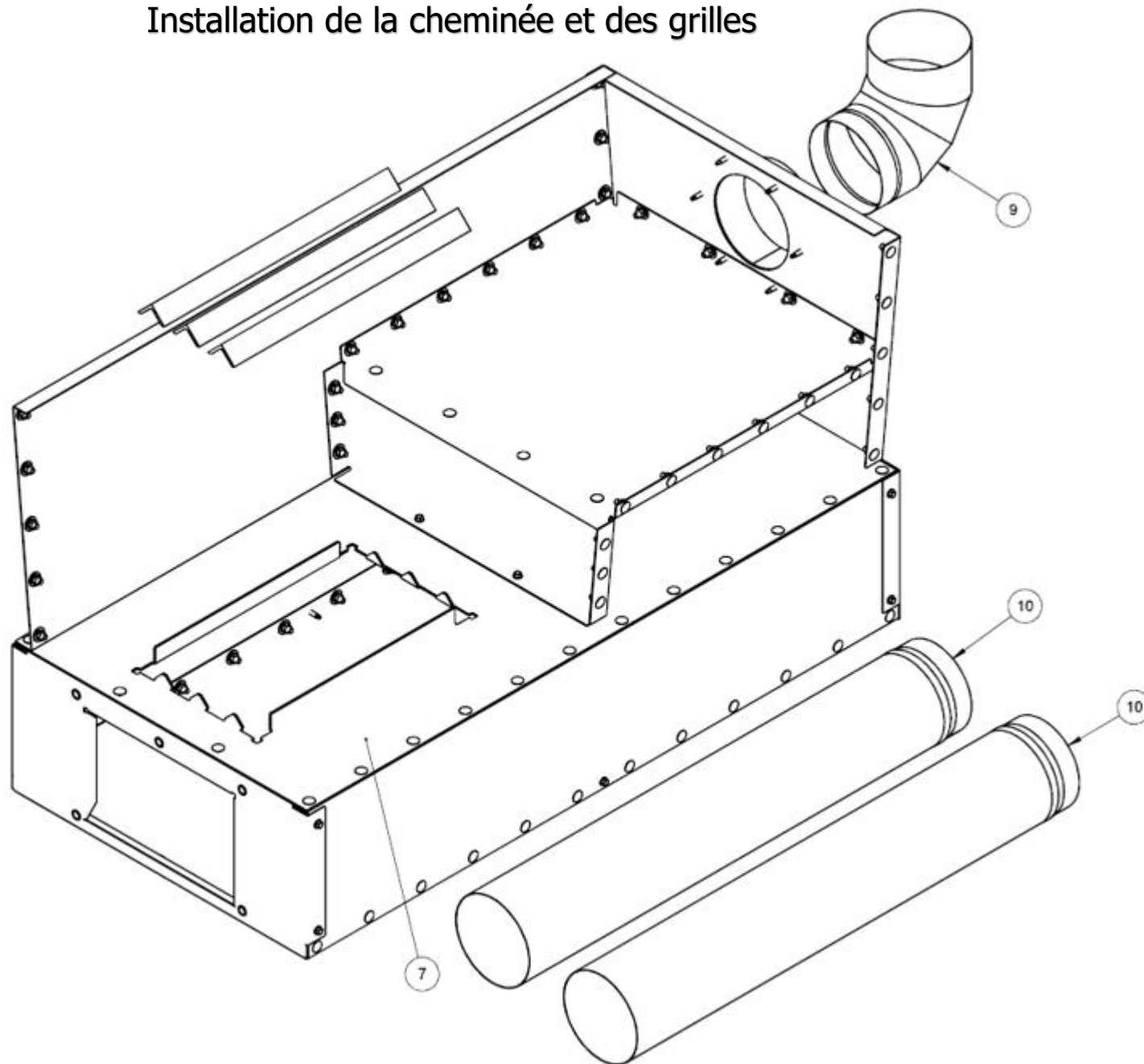

ÉTAPE 6 - Découpage de la laine et isolation

Utilisez des ciseaux ou un couteau à lame pour découper chaque pièce. Référez-vous au schéma de découpage ci-dessous.

Mesurez et coupez en suivant les lignes de couleur.

Découpez les pièces d'isolation P56, P57, P62, P63, P64 et P89 en suivant le schéma ci-dessous.

Isolez ensuite les panneaux avec les pièces découpées. Découpez soigneusement les pourtours des ouvertures une fois la pièce installée.

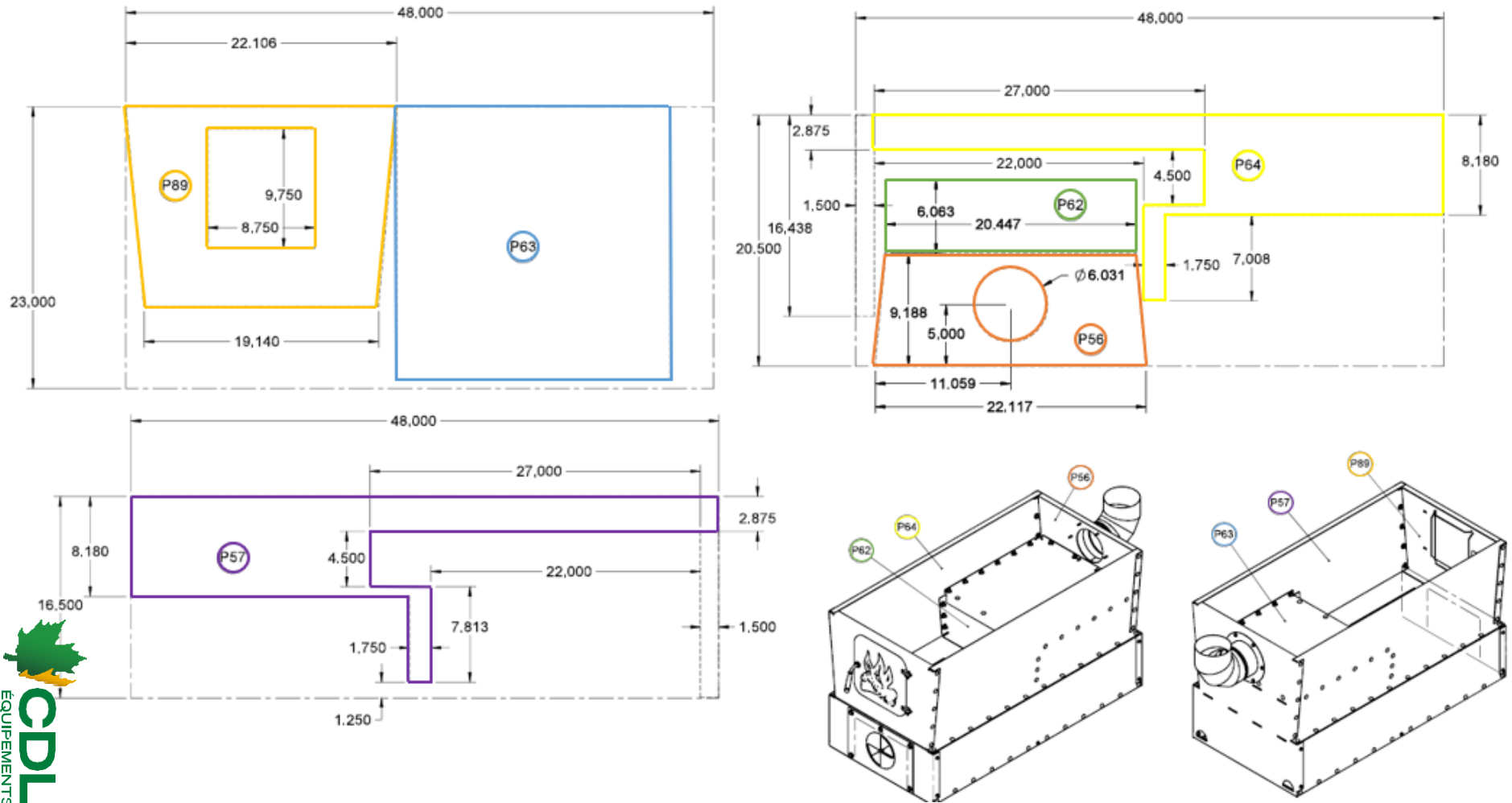

ÉTAPE 7 - Briquetage de l'évaporateur

22 briques 1-1/4 po x 4-1/2 po x 9 po (OPTIONNELLES - item 670090217) sont nécessaires pour effectuer le briquetage complet (briques non incluses). Vous pouvez commander les briques nécessaires lors de votre commande ou les acheter chez un marchand CDL près de chez vous.

Une fois le briquetage réalisé, utilisez le reste de laine pour isoler les côtés non recouverts par les briques.

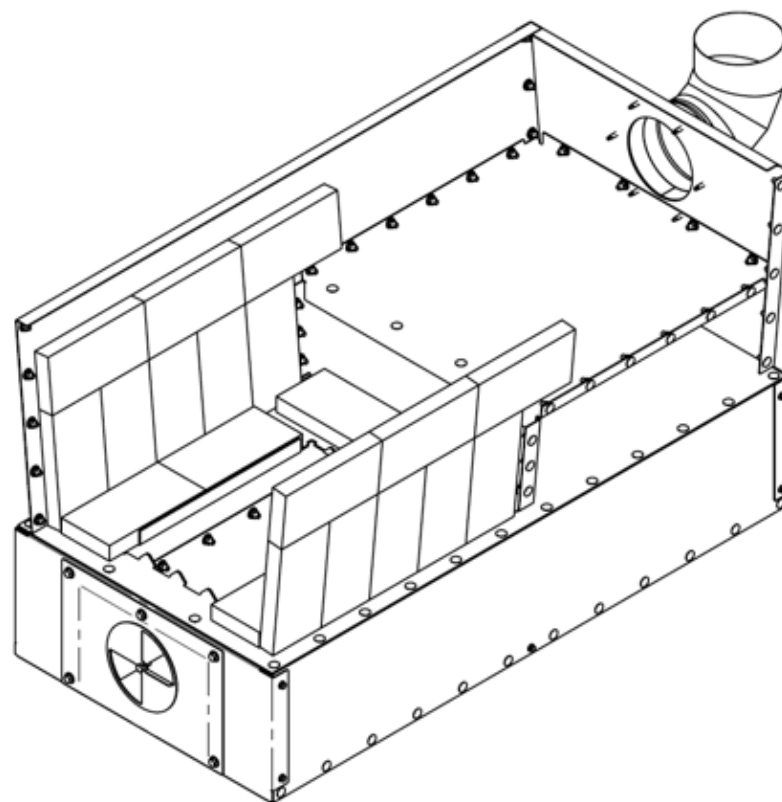
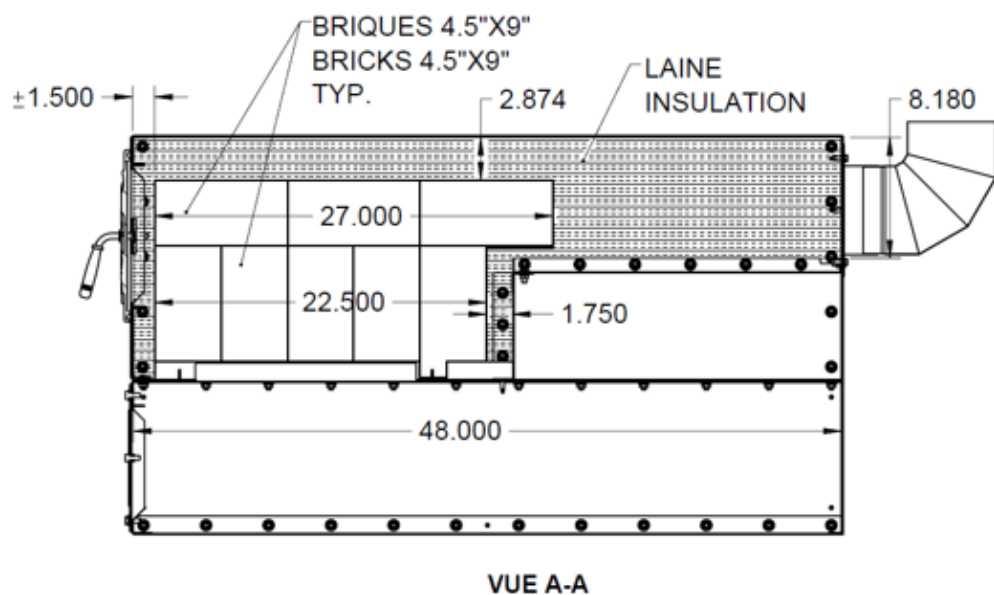



IMPORTANT NOTE DE SÉCURITÉ

LA CHALEUR AU-DEVANT DE LA PORTE DE L'ÉVAPORATEUR EST INTENSE QUAND LA PORTE EST OUVERTE. TOUJOURS PORTER DES GANTS ET DES VÊTEMENTS PROTECTEURS À L'ÉPREUVE DE LA CHALEUR DE MÊME QUE DES LUNETTES DE SÉCURITÉ. DE SÉVÈRES BRÛLURES POURRAIENT SURVENIR SANS PROTECTION ADÉQUATE.

UTILISATION DE L'ÉVAPORATEUR

Avant l'allumage de l'évaporateur

- Tout d'abord, s'assurer d'avoir au moins 2 po d'eau dans la panne.
- Préparer le feu dans la boîte à feu en utilisant du bois dur fendu mesurant 2 à 3 po de diamètre et 16 po de long. Remplir entièrement la boîte à feu jusqu'à 4 po de la panne à sirop. S'assurer de garder une distance d'au moins 4 po entre les portes et le bois. Allumer le feu.
- Porter toujours une attention particulière au niveau d'eau dans la panne.
- Le sirop d'érable est prêt dès qu'il atteint 7 degrés au-dessus du point d'ébullition de l'eau. Ouvrir la valve quand la température du sirop atteint ce niveau et fermer la valve dès que la température redescend.
- Répéter le mouvement chaque fois que la température atteint 7 degrés au-dessus de la température d'ébullition.

Ajustement de la tire

L'ajustement de la tire de l'évaporateur se fait en ajustant la trappe d'ajustement prévue à cet effet (voir étape 3 - item 16). Plus l'espace sera étroit, moins la tire sera grande.

GARANTIE

Votre évaporateur est couvert par une garantie limitée de deux ans. Pendant deux ans, à partir de la date d'achat d'origine, Les Équipements d'érablière CDL Inc. répareront ou remplaceront les pièces de cet évaporateur qui présentent un défaut de matériau ou de fabrication, si cet évaporateur est installé, utilisé et entretenu selon les instructions fournies dans le manuel de l'utilisateur.

Exclusions

Cette garantie ne couvre pas ce qui suit :

1. Les produits dont le numéro de série d'origine a été enlevé, modifié ou n'est pas facilement lisible.
2. Les évaporateurs qui ont changé de propriétaire ou qui se trouvent à l'extérieur de l'Amérique du Nord.
3. Les pertes de production dues à tout problème avec l'évaporateur.
4. Les pertes de revenus causés par la qualité du sirop.
5. Les appels de service qui ne concernent pas un mauvais fonctionnement, un défaut de fabrication ou un vice de matériau, ou pour les produits qui ne sont pas utilisés conformément aux instructions fournies.
6. Les appels de service pour vérifier l'installation de votre évaporateur ou pour obtenir des instructions concernant l'utilisation de l'évaporateur.
7. Les frais engagés pour rendre l'appareil accessible pour une réparation et les frais de déplacement.
8. Les appels de service pour réparer l'isolation ou le briquetage de l'évaporateur.
9. Les bris de pièces de fonte si un ventilateur a été installé.
10. Les appels de service après deux ans.
11. Les dommages causés par : des réparations faites par des techniciens non autorisés ; l'utilisation de pièces autres que les pièces CDL d'origine ou l'utilisation de pièces qui n'ont pas été obtenues par l'entremise d'un technicien autorisé ; ou les causes externes comme l'abus, la mauvaise utilisation, les accidents, les feux ou les catastrophes naturelles.
12. Les produits de consommation (bois) et les accessoires.
13. Si l'évaporateur a été endommagé par une utilisation abusive, négligence, des modifications faites par le client.

14. Des dommages causés par l'utilisation de produits qui ne sont pas destinés à être utilisés dans un évaporateur, la mauvaise utilisation d'acide ou de produits de nettoyage.
15. Des dommages causés par l'utilisation de bois peint ou contenant des produits chimiques, de la colle ou tout autre agent ajouté.
16. Des dommages causés par l'utilisation de tout autre combustible que le bois.

Avertissement concernant les garanties ; limitations des recours

L'unique recours du client en vertu de cette garantie limitée est la réparation ou le remplacement du produit comme décrit précédemment. Les réclamations basées sur des garanties, y compris les garanties de qualité marchande ou d'adaptation à un usage particulier, sont limitées à deux ans ou à la période la plus courte permise par la loi, qui ne doit pas être inférieure à deux ans. Les Équipements d'érablière CDL Inc. ne pourront être tenue responsable des dommages accessoires ou indirects ni des dommages matériels et implicites. Certains états et provinces ne permettent aucune restriction ou exemption sur les dommages accessoires ou indirects ni restriction sur les garanties. Dans ce cas, ces restrictions ou exemptions pourraient ne pas être applicables. Cette garantie écrite vous donne des droits légaux précis. Selon l'état ou la province, il se peut que vous disposiez d'autres droits.

Si vous devez faire appel au service de réparation

Conserver votre reçu, votre bon de livraison ou toute autre preuve valide de paiement permettant d'établir la période de la garantie au cas où vous auriez besoin de faire appel au service de réparation. Si une réparation est effectuée, il est dans votre intérêt d'obtenir et de conserver tous les reçus. Le service auquel vous avez droit en vertu de cette garantie doit être obtenu en communiquant avec CDL à l'adresse ou aux numéros de téléphones ci-dessous.

Le service pour votre évaporateur sera fait par CDL au Canada. Les caractéristiques et les spécifications décrites ou illustrées peuvent être modifiées sans préavis.

Les Équipements d'érablière CDL
257, route 279
Saint-Lazare-de-Bellechasse (Québec) G0R 3J0
Canada

418 883-5158 | 1 800 361-5158
cdlinc.ca

